

Instalación de tapas bridadas

IMPORTANTE:

No abrir la tapa antes de realizar el montaje.

4.1 CONSIDERACIONES PREVIAS

a. Las tapas de cierre rápido Futura están diseñadas para ser montadas al extremo del recipiente o cañería que previamente tengan soldada una brida. La norma de la brida de la tapa debe ser igual a la de la brida a la cual va a ser montada, así como el schedule, la serie, etc. Estos datos son requeridos por Futura en el momento de la compra del producto.

a. Aquellos dispositivos o elementos cercanos a la tapa, así como la brida a la cual se acoplará el producto, deben estar ya soldados antes de montar la tapa, es decir, la tapa es el último elemento que debe montarse al equipo.

c. Para el caso de los modelos FHB, si la brida está instalada previamente en el equipo y con la tapa se va a sustituir una brida ciega, verificar que la brida a la cual va a ser acoplada se encuentre alineada tal como lo indica el gráfico a continuación. De no encontrarse en la posición adecuada debe retirarse y soldarse correctamente, ya que una alineación incorrecta puede ocasionar mal funcionamiento en la tapa de cierre rápido.

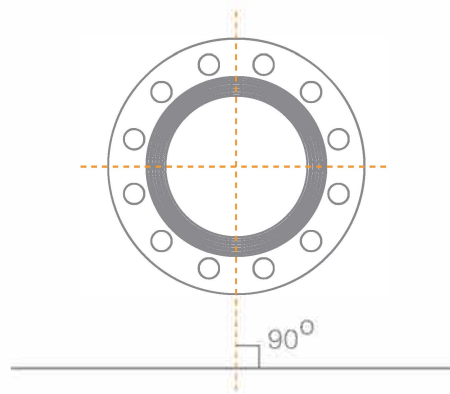

d. Durante el proceso de instalación la tapa se debe mantener cerrada, y no ser abierta hasta que se encuentre montada.

4.2 SECUENCIA DE MONTAJE

a. Quitar las tuercas que vienen provistas con los espárragos.

b. Montar la tapa a la brida del recipiente, interponiendo la junta que corresponda.

c. Colocar las tuercas en los espárragos y ajustar según el procedimiento habitual, tal como si fuera una brida ciega.

d. Presurizar el equipo y verificar que no existan fugas en el contacto entre la brida y la tapa. En caso de existir fugas, despresurizar el equipo y revisar el procedimiento de montaje realizándolo nuevamente.